

WB2 ASSEMBLY INSTRUCTIONS

IMPORTANT NOTICE: READ BEFORE ASSEMBLY AND BE SURE YOU HAVE ALL COMPONENT PARTS.

NOTE: COMPLETE STEPS ONE THROUGH FIVE WITH WORKBENCH LYING FLAT ON FLOOR.

STEP 1

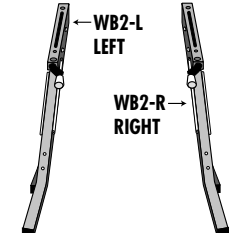

Place the left (**WB2-L**) and right (**WB2-R**) leg assemblies flat on the floor in front of you, approximately 25" apart, with the yellow turning knob arm on top, facing you. Position the leg assembly marked LEFT on your left side and the leg assembly marked RIGHT on your right side.

STEP 2

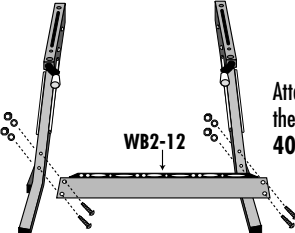

Attach one of the two cross braces (**WB2-12**) to the two leg assemblies with the flat side of the cross brace facing you and the holes side up. Use **6mm x 40mm** bolts and washers and nuts.

STEP 3

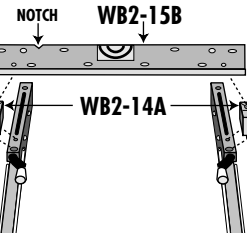

Place work surface supports (**WB2-14A**) hollow side facing up, on top of screw arm assembly (at end with adjusting knobs) fitting the large plastic nub into the large hole of the screw arm assembly. With the notch of the **narrow** board (**WB2-15B**) facing **away** from you, place board on top of the plastic work surface supports. Position the 1/2" (smallest holes) over the nubs of the plastic supports and press down. Using two **8mm x 58mm** bolts, screw down wood surface to work surface supports.

STEP 4

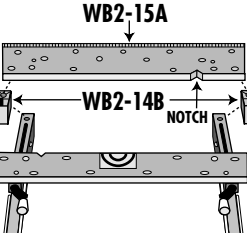

Place work surface supports (**WB2-14B**) hollow side facing up, on top of screw arm assembly with the six sided hole positioned over the threaded opening of the screw arm assembly. With the notch of the **wide** board (**WB2-15A**) facing **toward** you, place board on top of the plastic work surface supports. Position the 1/2" (smallest holes) over the nubs of the plastic supports and press down. Using two **8mm x 58mm** bolts screw down wood surface to work surface supports.

STEP 5

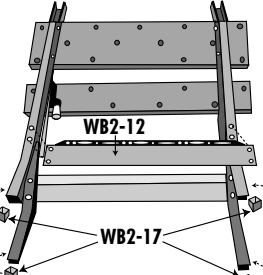

Turn the entire assembly over and attach remaining cross brace (**WB2-12**) to the two leg assemblies with the flat side of the cross brace facing you and the holes side up. Use **6mm x 40mm** bolts and washers and nuts. Place the rubber feet (**WB2-17**) onto the ends of each leg.

STEP 6



Stand workbench upright, extend side braces fully, and place plastic vice grips (**WB2-16**) into desired positions on wood surface to hold projects. Move grips as needed.

Congratulations! You are now ready to use your new DELUXE Multi Purpose Workbench.

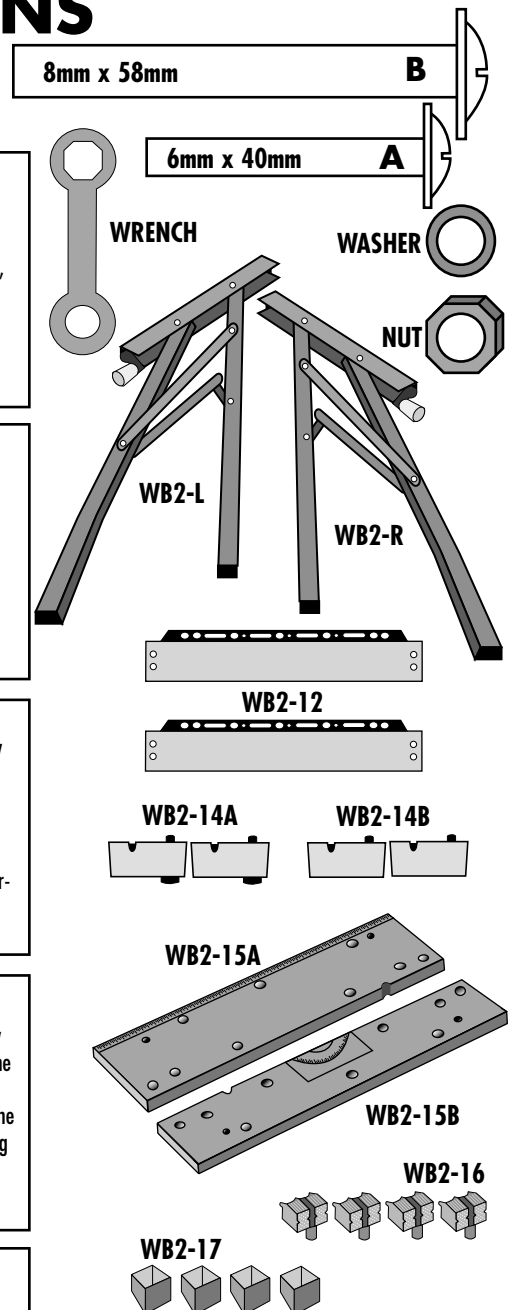

CAUTIONS:

- DO NOT USE ON SLIPPERY OR WET SURFACE.
- DO NOT EXCEED MAXIMUM LOAD OF **350** POUNDS.
- DO NOT USE AS A LADDER, STEP STOOL OR ANYTHING OTHER THAN A WORKBENCH.
- CHECK TIGHTNESS OF HARDWARE BEFORE EACH USE.
- ALWAYS USE SAFETY GOGGLES WHEN WORKING WITH ANY TOOLS.

CRAWFORD®

PATENT PENDING
The Lehigh Group
2834 Schoeneck Road
Macungie, PA 18062
www.lehighgroup.com

If replacement parts are required, send a self addressed, stamped envelope to the address shown. An order blank will be sent to you. Refer to item number **WB2** in your letter. Or call, 800-523-9382 8am to 5pm EST to speak with a customer service representative.

INSTRUCCIONES DE MONTAJE WB2

AVISO IMPORTANTE: LEA ESTAS INSTRUCCIONES PREVIAMENTE Y VERIFIQUE QUE DISPONE DE TODAS LAS PIEZAS DE LOS COMPONENTES.

NOTA: REALICE LOS PASOS UNO A CINCO MIENTRAS LA MESA DE TRABAJO SE ENCUENTRA DE PLANO SOBRE EL SUELO.

PASO 1



Coloque la articulación de las patas izquierda (**WB2-L**) y derecha (**WB2-R**) sobre el suelo frente a usted, separados de aproximadamente 63,5 cm (25 pulgadas), con el mango del botón amarillo encima en frente de usted. Ponga la articulación de la pata marcada LEFT (IZQUIERDA) a su izquierda y la articulación de la pata marcada RIGHT (DERECHA) a su derecha.

PASO 2

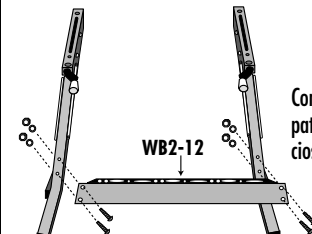

Conecte uno de las abrazaderas de través (**WB2-12**) a las dos articulaciones de patas con el lado plano de la abrazadera de través de frente suyo y con los orificios hacia arriba. Utilice pernos, arandelas y tuercas de **6mm x 40mm**.

PASO 3

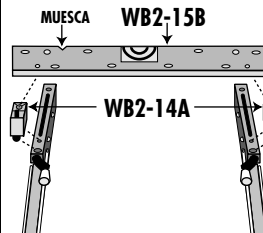

Coloque los soportes de la superficie de trabajo (**WB2-14A**) con el lado ahuecado hacia arriba, encima de la articulación del brazo acoplador (al extremo con los botones de ajuste) encajando la sección de plástico en el orificio grande de la articulación del brazo acoplador. Con la muesca de la placa estrecha (**WB2-15B**) frente al lado opuesto de usted, coloque la placa encima de los soportes de plástico de la superficie de trabajo. Coloque los agujeros más pequeños (1,3cm) por encima de las secciones de los soportes de plástico y oprima. Con dos pernos de **8mm x 58mm**, atornille la superficie de madera encima de los soportes de la superficie de trabajo.

PASO 4

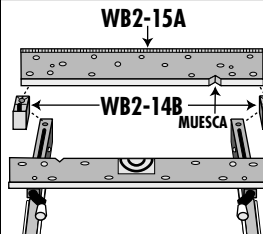

Coloque los soportes de la superficie de trabajo (**WB2-14B**) con el lado ahuecado hacia arriba, encima de la articulación del brazo acoplador con el agujero hexágono ubicado encima de la apertura fileteada de la articulación del brazo acoplador. Con la muesca de la placa ancha (**WB2-15A**) frente a usted, coloque la placa encima de los soportes de plástico de la superficie de trabajo. Coloque los agujeros más pequeños (1,3cm) por encima de las secciones de los soportes de plástico y oprima. Con dos pernos de **8mm x 58mm**, atornille la superficie de madera encima de los soportes de la superficie de trabajo.

PASO 5

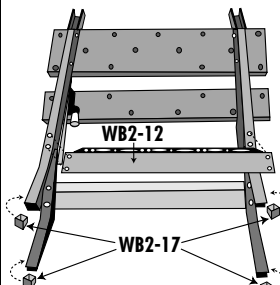

De la vuelta a todo el montaje y conecte la abrazadera de través restante (**WB2-12**) a las dos articulaciones de patas con el lado plano de la abrazadera de través frente a usted y con los orificios hacia arriba. Utilice pernos, arandelas y tuercas de **6mm x 40mm**. Coloque los pies de goma (**WB2-17**) al extremo de cada pata.

PASO 6



Ponga de pie la mesa de trabajo, extienda completamente las abrazaderas laterales y coloque las tenazas de plástico (**WB2-16**) en las posiciones deseadas para mantener en sitio los proyectos sobre la superficie de madera. Desplace las tenazas como sea necesario.

¡Enhorabuena! Puede ahora utilizar su nueva mesa de trabajo Deluxe Multi Purpose Wrokbench.

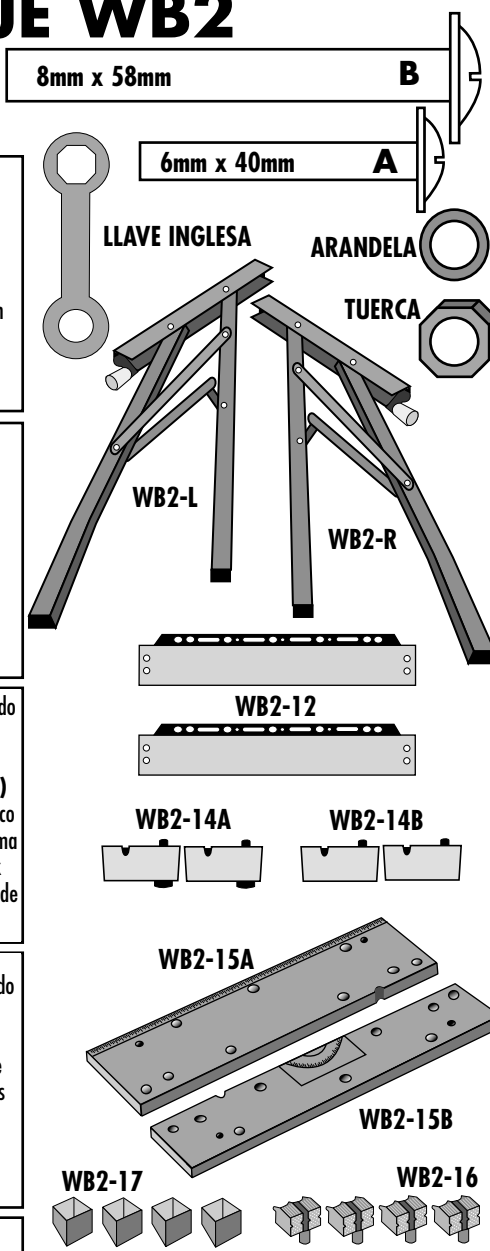

- PRECAUCIONES:**
- NO UTILICE ESTE PRODUCTO SOBRE UNA SUPERFICIE RESBALADIZA O MOJADA.
 - NO EXCEDA LA CARGA MÁXIMA DE 159K (350 LIBRAS).
 - NO UTILICE UNA ESCALERA, UN ESCABEL O CUALQUIER OTRO PRODUCTO QUE LA MESA DE TRABAJO.
 - COMPRUEBE LA FIRMEZA DEL MONTAJE ANTES DE CADA USO.
 - UTILICE SIEMPRE GAFAS DE PROTECCIÓN CUANDO TRABAJE CON CUALQUIER HERRAMIENTA.

CRAWFORD®

PATENTE PENDIENTE
The Lehigh Group
2834 Schoeneck Road
Macungie, PA 18062
www.lehighgroup.com

Si necesita piezas de repuesto, envíe un sobre sellado y con su dirección a la dirección indicada. Se le enviará un formulario de pedido. Note el número de pieza **WB2** en su carta, o bien llame al número 800-523-9382 (en los EE.UU continentales) entre 8am y 5pm (hora de Nueva York) para hablar con un representante del servicio clientela.